

KOBELCO

**MINI
EXCAVATORS**

SR-Serie

SK17SR

Löffelvolumen: 0,044 m³ ISO, gehäuft
Motorleistung: 11,7 kW {15,9 PS} 2.200 min⁻¹ {UpM} (ISO14396)
Maschinengewicht mit Führerstand: 1.650 kg
Maschinengewicht mit Kabine: 1.730 kg



We Save You Fuel
Achieving a Low-Carbon Society

Kompaktheit

Zugang zu engen Öffnungen ab 1 m Breite
Wendig auf engen Baustellen ab 2 m Breite

Verstellung des Kettenfahrwerks 990 mm ↔ 1.320 mm

Wenn das Kettenfahrwerk eingefahren ist, kann der SK17SR durch enge Öffnungen von ca. 1 m Breite fahren. Im ausgefahrenen Zustand wird eine stabile Arbeitsleistung erreicht. Die Fahrwerksbreite lässt sich ganz einfach mit einem Hebel verändern.

Ultra-kleiner Heck-Schwenkradius ohne Hecküberstand (bei vollständig ausgefahrenem Kettenfahrwerk)

Der Heck-Schwenkradius beträgt nur 660 mm und die ausgefahrene Fahrwerksbreite 1.320 mm; so bleibt das Gegengewicht innerhalb der Fahrwerksbreite.

Hecküberstand:

0 mm



Beste Grabqualität entlang von Wänden

Durch den Gelenkausleger ist das Baggern und der Grabenaushub entlang von Wänden möglich. Die abgewinkelten Kabinenecken ermöglichen das Graben direkt neben Wänden.

Überstand vorne: **18 mm** Schwenken nach rechts

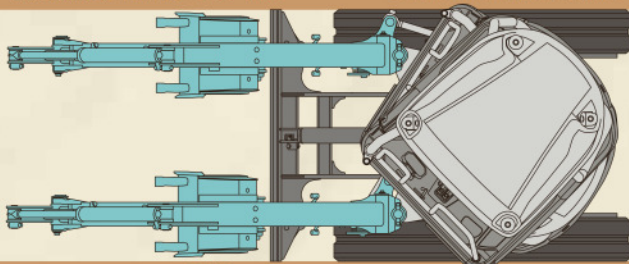

Überstand vorne: **29 mm** Schwenken nach links



Der schmalste seiner Klasse!



Arbeitsbreite mit nach links geschwenktem Ausleger: 1.980 mm



Der SK17SR bietet größere Schwenkwinkel von 65 Grad nach links und 55 Grad nach rechts. Der Mindestschwenkradius mit nach links geschwenktem Ausleger beträgt nur 1.320 mm und die Arbeitsbreite bei einer 180-Grad-Schwenkung beträgt nur 1.980 mm. Durch diesen kurzen Schwenkbereich eignet sich der Bagger gut zum Graben, Schwenken und zur LKW-Beladung, wenn nur 2 m Platz zur Verfügung steht.

Kann zum Transport ohne Demontage auf einen 2-Tonnen-Muldenkipper geladen werden

Die kompakte Maschine kann auf der Ladefläche untergebracht werden. Ihr geringes Gewicht ermöglicht die Beladung auf den LKW zusammen mit Ihrer Ausrüstung. Auf dem Ausleger und dem Planierschild befinden sich Hebeösen.

Gewicht der Maschine: **1.650 kg**



Gesamt-Transportlänge: **3.420 mm**

Ausgezeichnete Leistung

Arbeitet wie ein großer Bagger Schnellere Zykluszeiten

Die schnelle und sanfte Bewegung des Stiels und weitere verbesserte Funktionen reduzieren die Zykluszeiten und führen dadurch zu einer höheren Produktivität pro Stunde.

Sanfte LKW-Beladung

Der kompakte Bagger ist geeignet für den Transport auf einem 2-Tonnen-Muldenkipper. Seine niedrige Transporthöhe maximiert den LKW-Ladeplatz. Bei ausgefahrenem Stiel und angewinkeltem Löffel in horizontaler Position kann der Bagger ohne Schmutz zu verlieren auf die Ladefläche eines LKW geladen werden.

Exklusive Löffelkonstruktion für besseres Eindringen in den Boden

Der SK17SR hat einen Löffel mit rundem Boden, der speziell entwickelt wurde, um ein besseres Eindringen zu erreichen.

Ideal für Arbeiten im Versorgungsbereich

Die maximale Grabtiefe beträgt 2.150 mm.

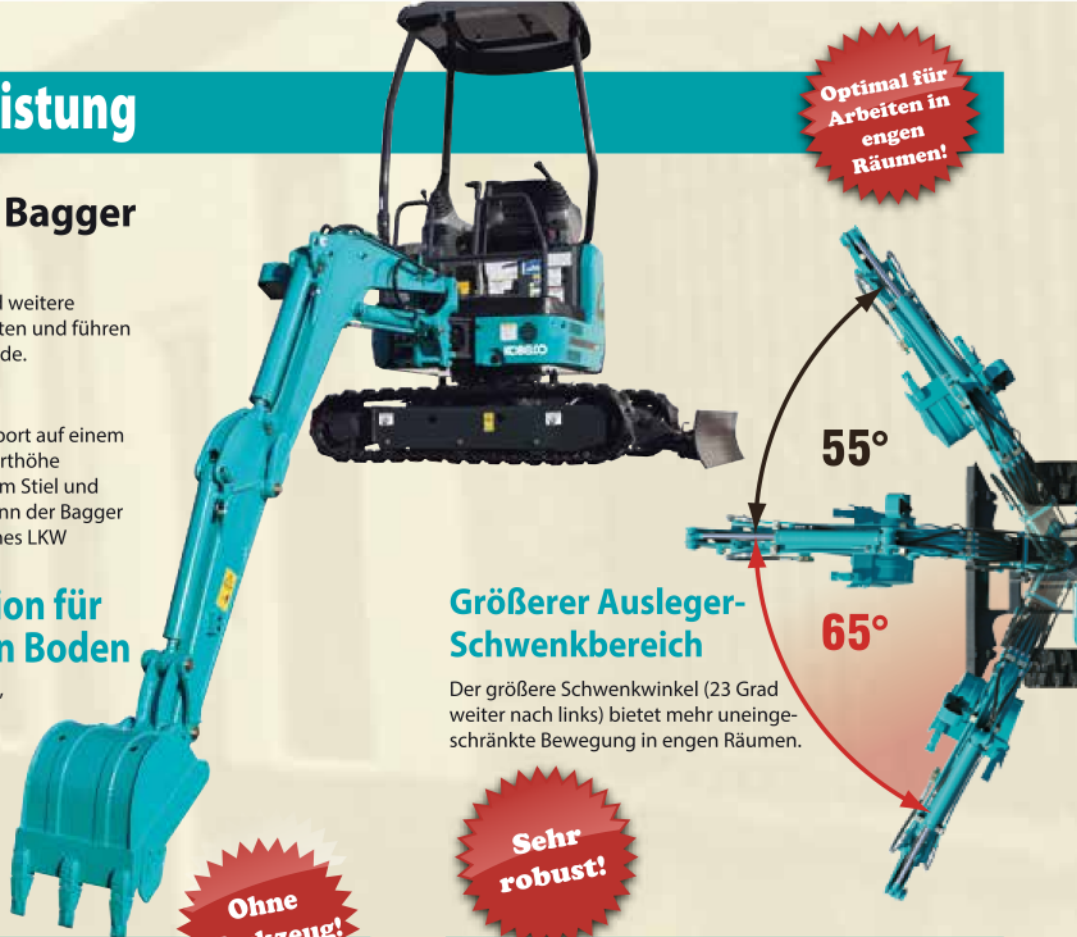

Ohne Werkzeug!

Sehr robust!

Außergewöhnliche Haltbarkeit

Eine lange Lebensdauer und maximale strukturelle Festigkeit sind gewährleistet. Die zuverlässige Konstruktion bietet lang anhaltende Leistung und Qualität.

Einfache Wartung

Bei der einfachen Routinewartung sind nur Sichtkontrollen und Reinigung erforderlich. Motorraum-Layout für Wartungsfreundlichkeit optimiert.

Die Routinewartung kann durch Öffnen der Motorhaube einfach durchgeführt werden. Alle Wartungspunkte sind günstig angebracht, um eine gute Sicht und einfachen Zugang zu gewährleisten.



Abnehmbare zweiteilige Bodenmatte für einfache Reinigung



Abnehmbarer Kraftstoffbehälter für einfache Reinigung



Alle Stahlabdeckungen reparaturfreundlich ausgelegt



Drei-Säulen-Schutzdach zum einfachen Abbau



Ergonomisches Anzeigen-Layout für klare Sichtbarkeit



Mehrfach-Steuerventil unter dem Boden (optional)



Drei-Säulen-Schutzdach gemäß ROPS und FOPS, Stufe 2



Zusammengeführte Planierschläuche zum einfachen Wechseln



Hochfeste, leichte Auslegerspitze



Motorölfilter mit Ölwanne



Gelenkbolzen mit Splint / Löffelschwinge aus Stahlguss

Längere Tankintervalle

Der SK17SR verfügt über einen 22-Liter-Kraftstofftank. Durch dieses große Fassungsvermögen können andauernde Grabarbeiten bis zu 12 Stunden und mehr durchgeführt werden.*

* Dieser Wert ist eine Schätzung nach KOBELCO-Standards. Die kontinuierliche Betriebszeit variiert je nach den Betriebsbedingungen.

Hydraulikölwechsel-Intervall: 5.000 Stunden

Es wird langlebiges Hydrauliköl verwendet. Dadurch erweitern sich die Ölwechselintervalle, und Wartungsaufwand und Kosten werden reduziert.

Die Lebensdauer des Hydraulikölfilters beträgt 1000 Stunden

Die große Kapazität des Hydraulikölfilters bietet eine höhere Filtereffizienz und bessere Haltbarkeit. Das Wechselintervall wurde auf 1.000 Stunden verlängert.

Die Fotos in dieser Broschüre können Anbaugeräte und Zusatzausstattungen zeigen, die nicht in Ihrer Region verfügbar sind.

Abmessungen

Einheit: mm

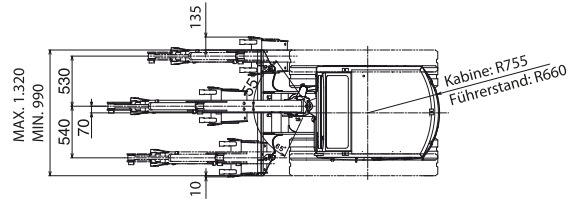
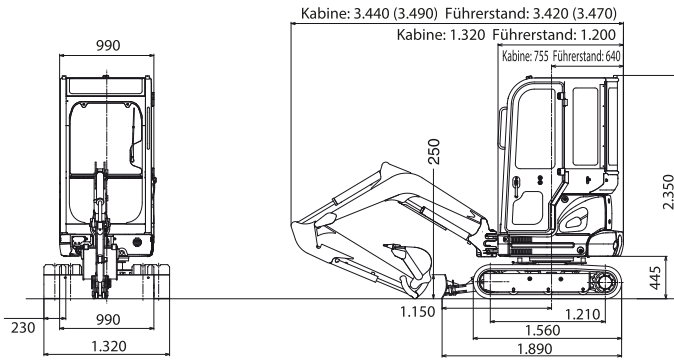

Hinweis: Zahlen zwischen () geben die Werte bei langem Stiel an.

Technische Daten

ARBEITSLEISTUNG		
Löffelvolumen	m ³	0,044 ISO, gehäuft
Fahrgeschwindigkeit	km/h	4,0/2,0
Schwenkgeschwindigkeit	min ⁻¹ {U/min.}	8,6
Steigfähigkeit	% (*)	58 (30)
Zugkraft	kN	19,9
Max. Losbrechkraft	kN	15,2
Max. Reißkraft	kN	10,0 (8,7 bei langem Stiel)
GEWICHT		
Maschinengewicht	kg	1.650 (1.730 mit Kabine)
Bodendruck	kPa	27,5
MOTOR		
Modell	MITSUBISHI L3E-EDL2M	
Typ	Wassergekühlt, 4-Takt-3-Zylinder-Direkteinspritzer, Diesel	
Ausgangsleistung	kw/min ⁻¹ {U/min.}	11,7 {15,9 PS} / 2.200 (ISO14396)* 11,3 {15,3 PS} / 2.200 (ISO9249)*
Max. Drehmoment	N-m/min ⁻¹ {U/min.}	54,2 / 1.800 (ISO14396)* 53,5 / 1.800 (ISO9249)
Hubraum	ℓ	0,952
Kraftstofftank	ℓ	22,0
HYDRAULIKSYSTEM		
Pumpe	Zwei Verstellpumpen und eine Zahnradschlepppumpe	
Max. Förderstrom	ℓ/min ⁻¹	2x16,3 + 11,4
Max. Förderdruck	MPa	21,6
Hydraulik-Kapazität	ℓ	9,0 (Tankpegel) 15,0 (System)
PLANIERSCHILD		
Schild	mm	Breite 990/1.320 x Höhe 250, 280 oben, 270 unten
SEITLICHER AUSHUB		
Typ	Ausleger-Schwenktyp, Offset-Winkel: 65° nach links, 55° nach rechts	

*ISO14396 erfüllt EU-Verordnung

Arbeitsbereich

Einheit: mm

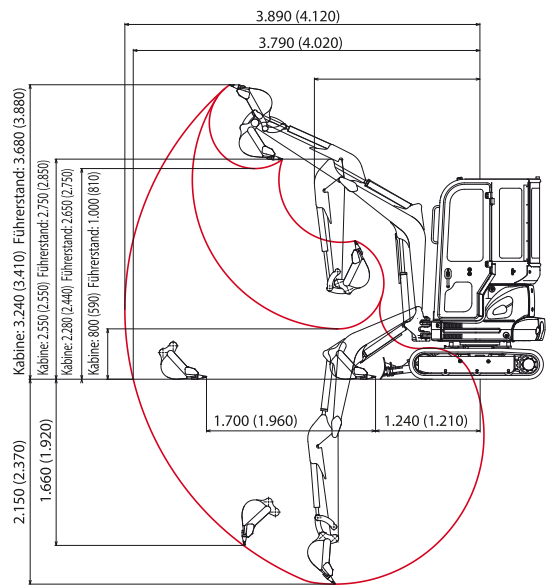

Hinweis: Zahlen zwischen () geben die Werte bei langem Stiel an.

Hebelasten

SK175R 0,98 m Stiel Löffel 0,035-0,044 m ³ 30-35 kg Kette 230 mm								
B	A	Max. Ausladung						
		1,0 m	2,0 m	3,0 m	3,5 m	Max. Ausladung	Radius	
3,0 m	kg					*340	*340	2,21 m
2,0 m	kg			210	210	200	200	3,08 m
1,0 m	kg		390	380	190	160	160	3,36 m
AM BODEN	kg	*600	*600	350	340	180	180	3,24 m
-1,0 m	kg	*990	*990	350	350	220	220	2,65 m
-1,5 m	kg		*360	*360		*350	*350	2,02 m

SK175R 1,20 m Stiel Ohne Löffel Kette 230 mm								
B	A	Max. Ausladung						
		1,0 m	2,0 m	3,0 m	3,5 m	Max. Ausladung	Radius	
3,0 m	kg					300	300	2,57 m
2,0 m	kg			230	230	190	190	3,32 m
1,0 m	kg		420	410	220	220	170	3,58 m
AM BODEN	kg		380	370	200	200	160	3,47 m
-1,0 m	kg	*990	*990	370	370	210	210	2,94 m
-1,5 m	kg	*990	*990	390	380	290	290	2,42 m



- N.B.:
1. Versuchen Sie nicht, Lasten zu heben oder zu halten, die größer sind als diese Hebelasten bei ihren angegebenen Hebe Punkten und Höhen. Das Gewicht aller Anbauteile ist von den angegebenen Hebelasten abzuziehen.
 2. Die angegebenen Hebelasten setzen voraus, dass sich die Maschine auf ebenem, festem, und gleichmäßigen Untergrund befindet. Der Fahrer muss die Arbeitsbedingungen, wie beispielsweise weichen oder unebenen Boden, nicht waagerechter Stand, Seitenlasten, plötzliches Stoppen der Last, gefährliche Bedingungen, Erfahrungen der Mitarbeiter usw. berücksichtigen.
 3. Hebelasten des Löffels als Hebe Punkt definiert.
 4. Die vorstehenden Hebelasten entsprechen der ISO 10567. Sie übersteigen 87% der hydraulischen Hebelast oder 75% der Kippplast nicht. Mit einem Stern (*) markierte Hebelasten werden eher durch die Hydraulikleistung als durch die Kippplast begrenzt.
 5. Der Fahrer muss in vollem Umfang mit den Anweisungen in der Bedienungs- und Wartungsanleitung vertraut sein, bevor er diese Maschine bedient. Die Regeln für den sicheren Betrieb der Geräte müssen stets befolgt werden.
 6. Die Hebelasten gelten nur für die Maschine wie original von KOBELCO CONSTRUCTION MACHINERY CO., LTD hergestellt und normalerweise ausgestattet.

Hinweis: Diese Broschüre kann auf Anbaugeräte und Zusatzausstattungen eingehen, die nicht in Ihrer Region verfügbar sind. Es kann außerdem Fotos von Maschinen mit Spezifikationen enthalten, die von den Maschinen abweichen, die in Ihrer Region verkauft werden. Bitte fragen Sie Ihren KOBELCO-Händler nach den von Ihnen benötigten Artikeln. Aufgrund unseres Grundsatzes der kontinuierlichen Produktverbesserung können alle Designs und Spezifikationen ohne vorherige Ankündigung geändert werden.
Copyright by **KOBELCO CONSTRUCTION MACHINERY EUROPE B.V.** Dieser Katalog und Teile daraus dürfen ohne vorherige Genehmigung in keiner Weise reproduziert werden.

Kobelco Construction Machinery Europe B.V.

Veluwezoom 15
1327 AE Almere
Niederlande
www.kobelco-europe.com

Anfragen an: